

- US** INSTALLATION INSTRUCTION - HOOD / BODY STRIPE KIT
- E** INSTRUCCIONES DE INSTALACION - CALCOMANÍA A RAYAS PARA AUTOS DE CARRERAS
- F** INSTRUCTIONS D'INSTALLATION - BANDES DE DÉCALCOMANIE DE COURSE

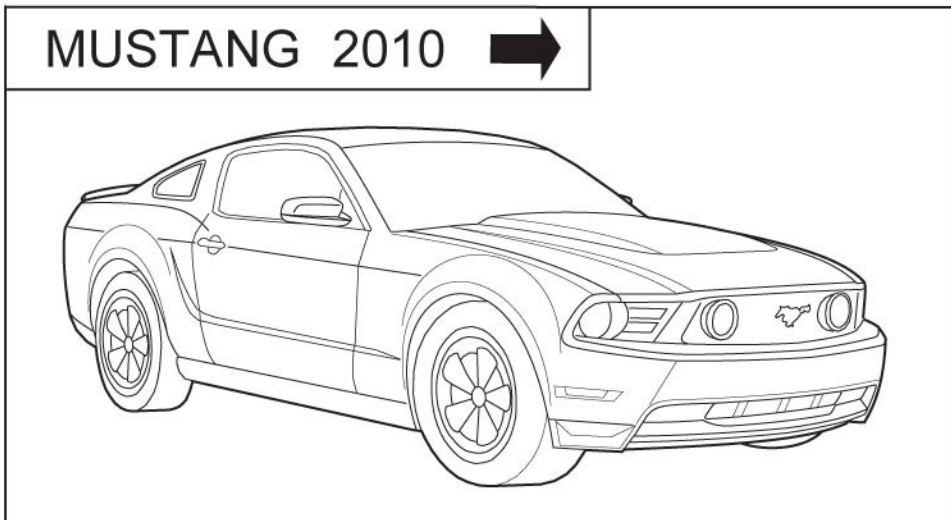

ACCESSORIZE YOUR VEHICLE AT: fordaccessories.com

Subject to alteration without notice
Reservadas modificaciones técnicas
Sous réserve de modifications techniques



- PERSONAL INJURY
LESIONES PERSONALES
RISQUE DE BLESSURE
- VEHICLE DAMAGE
DANO DE VEHICULO
DOMMAGE AU VEHICULE
- INCORRECT
INCORRECTO
INCORRECT
- CORRECT
CORRECTO
CORRECT
- SEE MANUAL
VER MANUAL
VOIR LE MANUEL

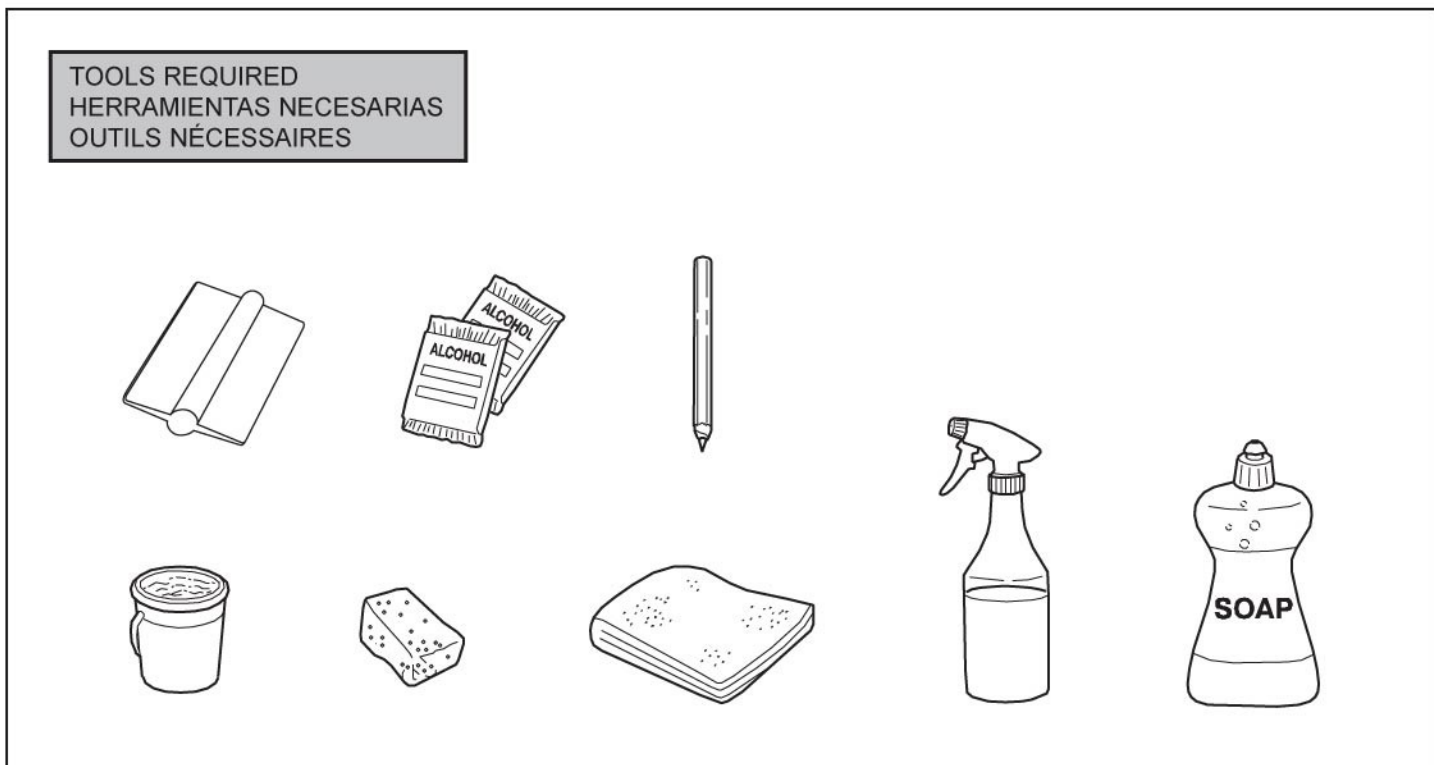

PARTS
PIEZAS
PIÈCES

A

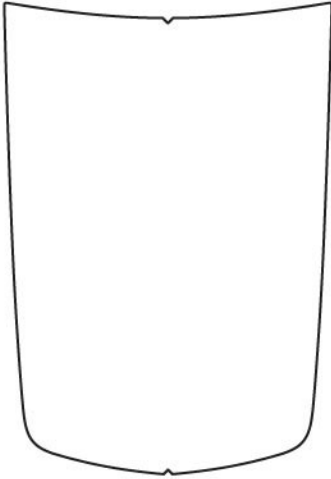

B

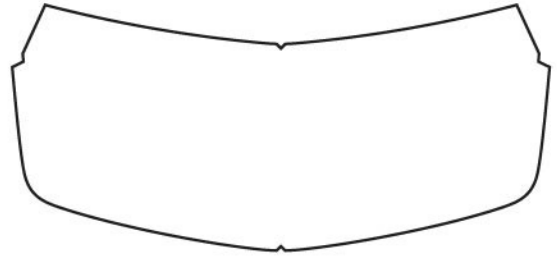

C

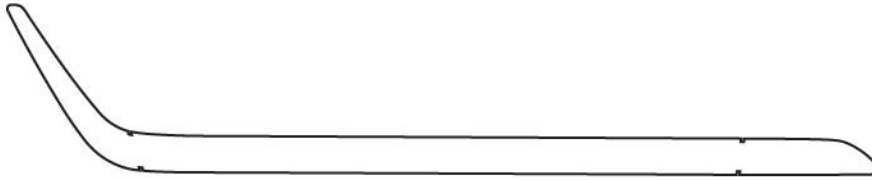

WETTING SOLUTION MIXTURE
MEZCLA DE SOLUCIÓN HUMECTANTE
MÉLANGE DE SOLUTION MOUILLANTE



NOTE: A "WETTING SOLUTION" MIXTURE IS REQUIRED TO ASSIST IN APPLICATION OF THE DECALS.
THE "WETTING SOLUTION" MAY CONSIST OF LIQUID DISH SOAP AND WATER.
IT IS RECOMMENDED THAT AFTER THE MIXTURE IS PREPARED, IT IS Poured INTO A
SPRAY BOTTLE FOR USE IN INSTALLATION. THE "WETTING SOLUTION" MIXTURE MAY VARY
FOR SPECIFIC AREAS OF THE VEHICLE.

DURING THE INSTALLATION, IF THE DECAL TENDS TO LIFT OFF THE PAINTED SURFACE
WHILE THE PRE-MASK IS BEING REMOVED, THE CAUSE IS:

- A) TOO MUCH SOAP IN THE SOLUTION. ADD WATER TO DECREASE THE SOAP CONCENTRATION.
- B) NOT ENOUGH PRESSURE ON THE FILM SURFACE FROM THE SQUEEGEE, INCREASE PRESSURE
AND INSURE OVERLAPPING STROKES.

NOTA: SE DEBE UTILIZAR UNA MEZCLA DE "SOLUCIÓN HUMECTANTE" PARA APLICAR LAS CALCOMANÍAS.
LA "SOLUCIÓN HUMECTANTE" PUEDE CONSTARÁ DE JABÓN LAVAVAJILLAS LÍQUIDO Y AGUA.
SE RECOMIENDA QUE LUEGO DE PREPARAR LA MEZCLA, SE LA VIERTA EN UNA BOTELLA ROCIADORA PARA
UTILIZARLA DURANTE LA INSTALACIÓN.
LA MEZCLA DE "SOLUCIÓN HUMECTANTE" VARIARÁ SEGÚN EL ÁREA ESPECÍFICA DEL VEHÍCULO.

DURANTE LA INSTALACIÓN, SI LA CALCOMANÍA SE DESPRENDE DE LA SUPERFICIE PINTADA
MIENTRAS RETIRA LA CINTA DE ENMASCARAR, LA CAUSA ES:

- A) DEMASIADO JABÓN EN LA SOLUCIÓN. AGREGUE AGUA PARA DISMINUIR LA CONCENTRACIÓN DE JABÓN.
- B) INSUFICIENTE PRESIÓN DE LA ESCOBILLA DE GOMA SOBRE LA SUPERFICIE DE LA PELÍCULA. AUMENTE
LA PRESIÓN Y HAGA PASADAS SUPERPUESTAS.

REMARQUE : UNE " SOLUTION MOUILLANTE " EST NÉCESSAIRE À L'APPLICATION DES DÉCALCOMANIES.
LA " SOLUTION MOUILLANTE " CONSISTERA EN UN LIQUIDE VAISSELLE AJOUTÉ À DE L'EAU.
IL EST RECOMMANDÉ DE VERSER LE MÉLANGE PRÉPARÉ DANS UN FLACON PULVÉRISATEUR QUI SERA
UTILISÉ POUR L'INSTALLATION. LE MÉLANGE DE " SOLUTION MOUILLANTE " VARIERA EN FONCTION DES
ZONES DU VÉHICULE.

AU COURS DE L'INSTALLATION, LA DÉCALCOMANIE PEUT NE PAS ADHÉRER PARFAITEMENT À LA SURFACE
PEINTE LORS DU RETRAIT DU CACHE, DANS LE CAS OÙ :

- A) IL Y A TROP DE SAVON DANS LA SOLUTION. AJOUTEZ ALORS DE L'EAU AFIN DE DIMINUER LA
CONCENTRATION DU SAVON.
- B) UNE PRESSION INSUFFISANTE A ÉTÉ APPLIQUÉE À L'AIDE DU RACLOIR SUR LA SURFACE DU FILM.
AUGMENTEZ LA PRESSION ET RÉPÉTEZ LES MOUVEMENTS.

NOTE: THE ROOM TEMPERATURE AND SURFACE TEMPERATURE MUST BE NO LOWER THAN 68 DEGREES FAHRENHEIT OR HIGHER THAN 90 DEGREES FAHRENHEIT TO ENSURE PROPER INSTALLATION

NOTA: LA TEMPERATURA AMBIENTE Y LA TEMPERATURA DE LA SUPERFICIE NO DEBEN SER MENORES A LOS 68 GRADOS FAHRENHEIT (20° C) NI SUPERAR LOS 90 GRADOS FAHRENHEIT (32° C) PARA ASEGURAR UNA CORRECTA INSTALACIÓN.

REMARQUE : LES TEMPÉRATURES DE LA PIÈCE ET DE LA SURFACE DOIVENT ÊTRE SUPÉRIEURES À 20 DEGRÉS CELSIUS ET INFÉRIEURES À 32 DEGRÉS CELSIUS POUR ASSURER UN RÉSULTAT OPTIMAL



PREPARATION BEFORE ALL STRIPE APPLICATION
PREPARACIÓN ANTES DE TODA LA APLICACIÓN DE LA RAYA
PRÉPARATION AVANT TOUTE L'APPLICATION DE PISTE

Wash car before all stripe application
Coche del lavado antes de toda la aplicación de la raya
Voiture de lavage avant toute l'application de piste

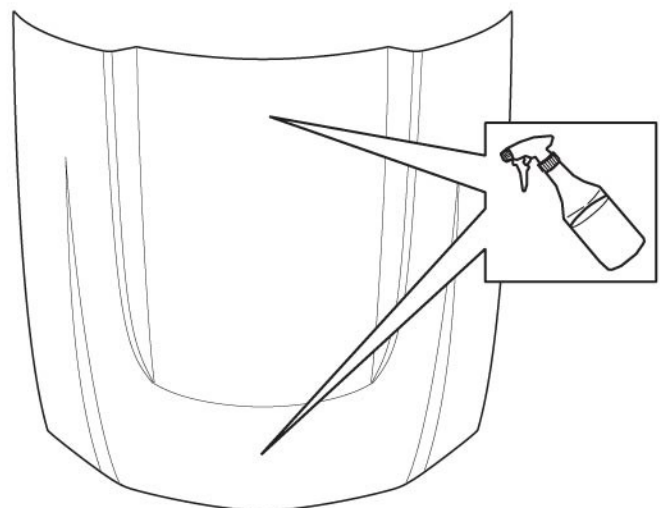
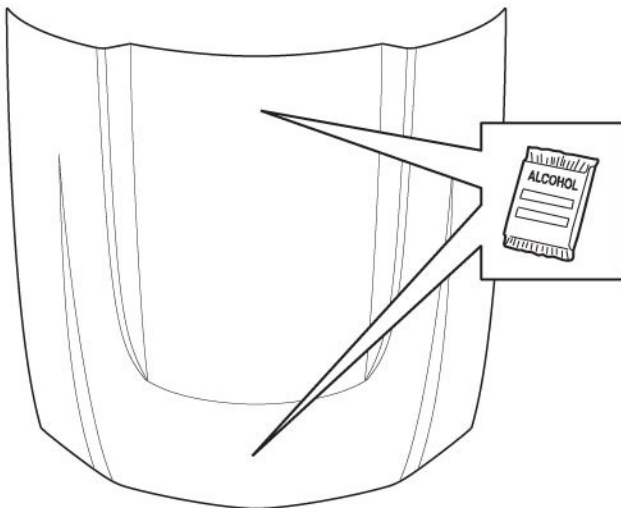
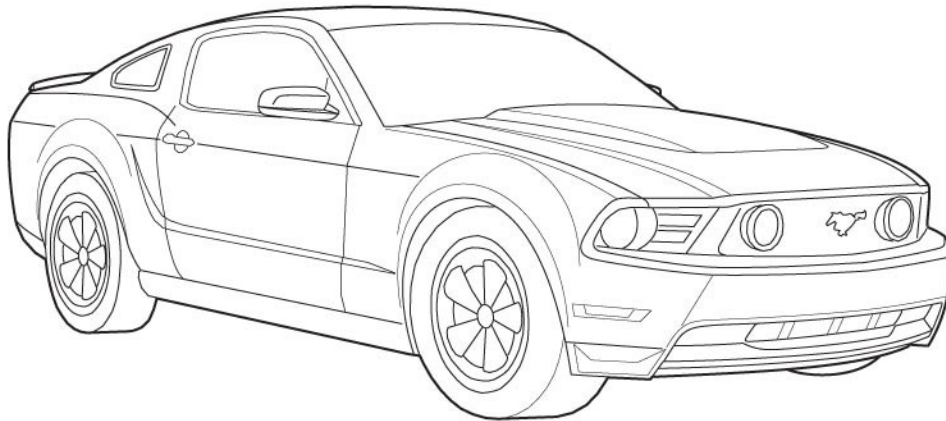
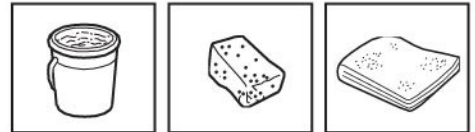

1

HOOD WITHOUT SCOOP
CAPILLA SIN LA CUCHARADA
CAPOT SANS GODET

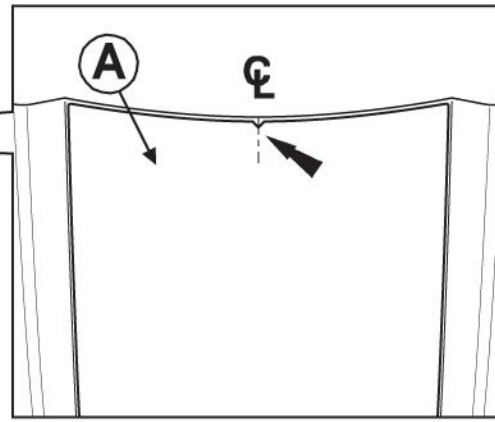
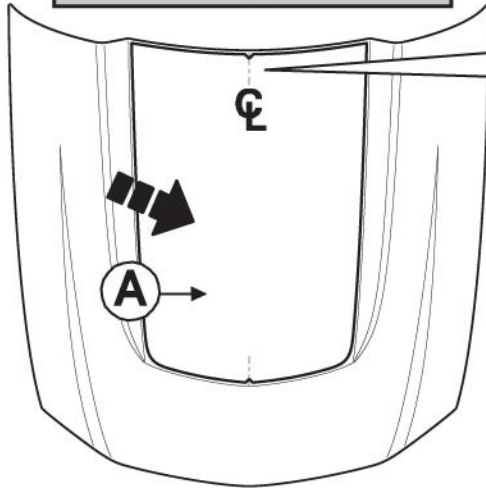

NOTE: LOCATE CENTER LINE AND MARK WITH WAX PENCIL
 NOTA: LOCALICE LA LÍNEA DE CENTRO Y MARQUE CON LÁPIZ DE CERA.
 REMARQUE : REPÉREZ LA LIGNE CENTRALE ET MARQUEZ-LA AVEC UN CRAYON À CIRE.

2

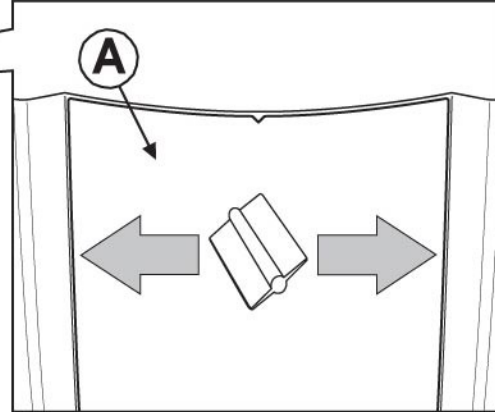
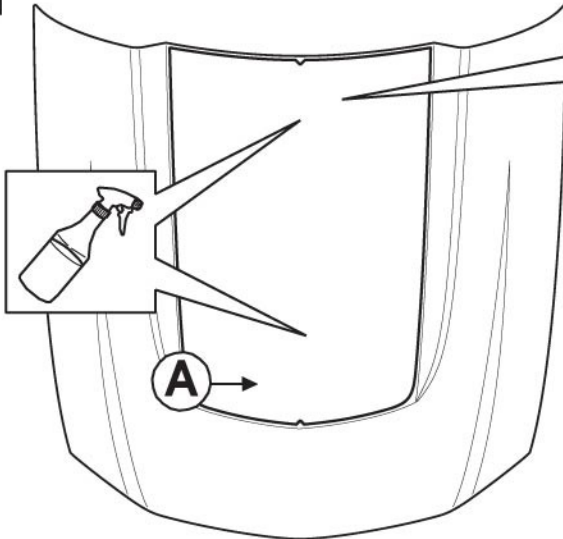

3

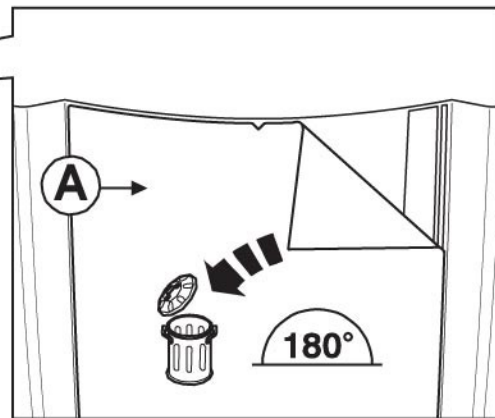
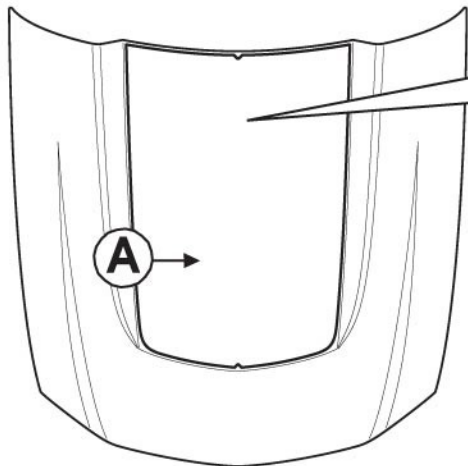

NOTE: STARTING AT THE FLAT END OF THE PART, REMOVE THE PRE-MASK AT A 180° DIRECTION
 NOTA: EMPEZANDO POR LA TERMINACIÓN PLANA DE LA PIEZA, QUITA LA CINTA DE ENMASCARAR EN UN ÁNGULO DE 180°.
 REMARQUE : EN COMMENÇANT PAR L'EXTRÉMITÉ PLATE DE LA PIÈCE, RETIREZ LE CACHE SELON UN ANGLE DE 180°

1

HOOD WITH SCOOP
CAPILLA CON LA CUCHARADA
CAPOT AVEC LE GODET

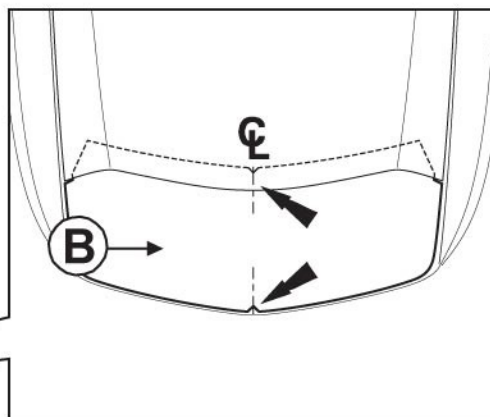
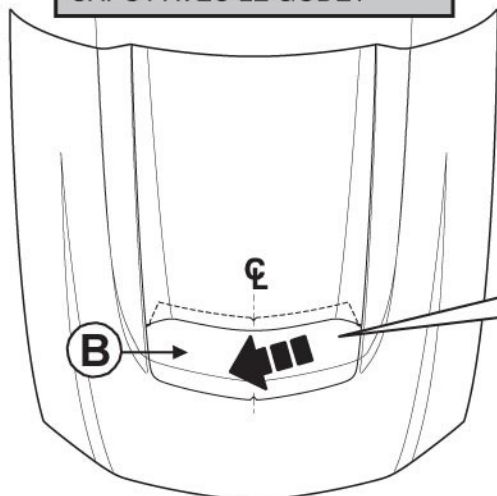

NOTE: LOCATE CENTER LINE AND MARK WITH WAX PENCIL
 NOTA: LOCALICE LA LÍNEA DE CENTRO Y MARQUE CON LÁPIZ DE CERA.
 REMARQUE : REPÉREZ LA LIGNE CENTRALE ET MARQUEZ-LA AVEC UN CRAYON À CIRE.

2

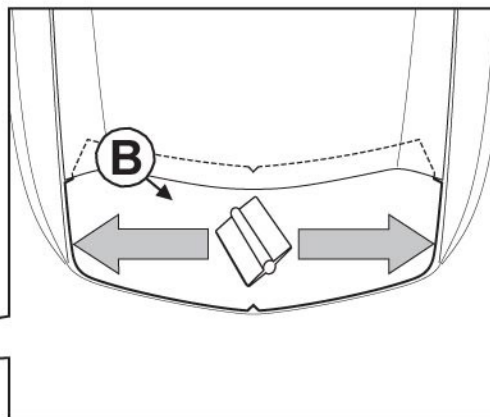
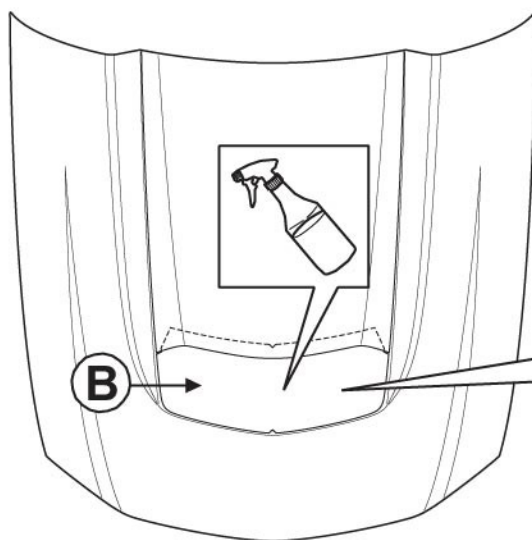

3

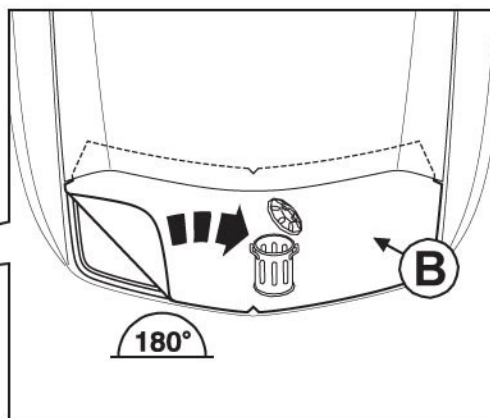
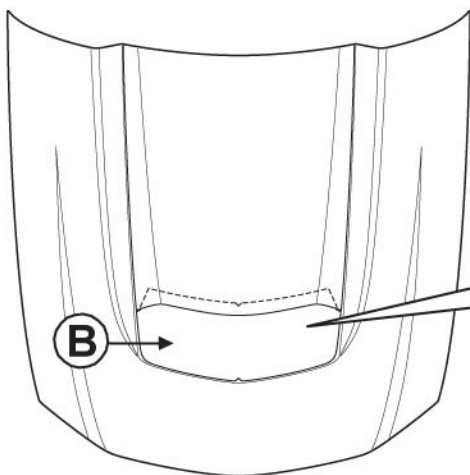

NOTE: STARTING AT THE FLAT END OF THE PART, REMOVE THE PRE-MASK AT A 180° DIRECTION
 NOTA: EMPEZANDO POR LA TERMINACIÓN PLANA DE LA PIEZA, quite LA CINTA DE ENMASCARAR EN UN ÁNGULO DE 180°.
 REMARQUE : EN COMMENÇANT PAR L'EXTRÉMITÉ PLATE DE LA PIÈCE, RETIREZ LE CACHE SELON UN ANGLE DE 180°

1

SIDE STRIPE
RAYA LATERAL
PISTE LATÉRALE

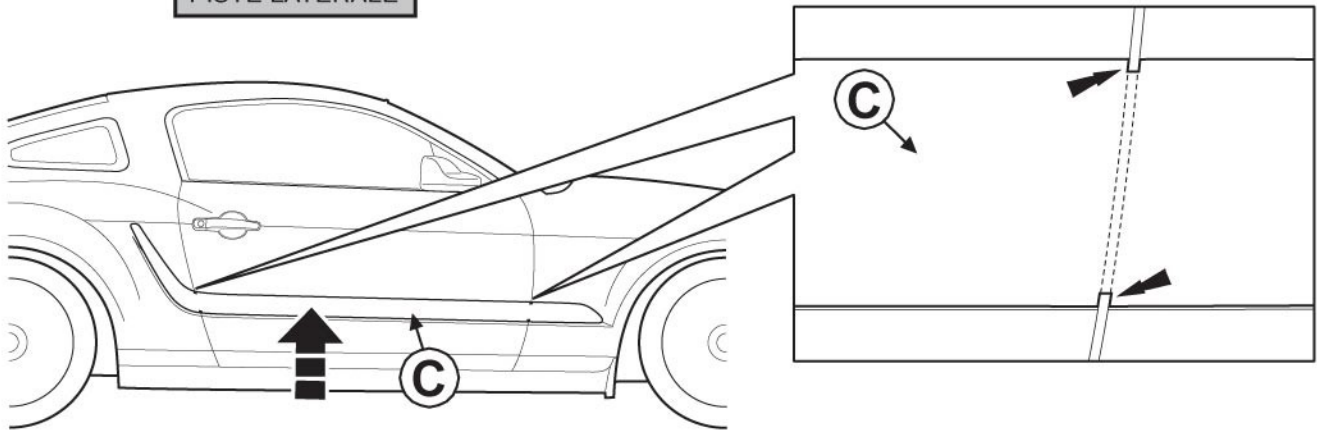

2

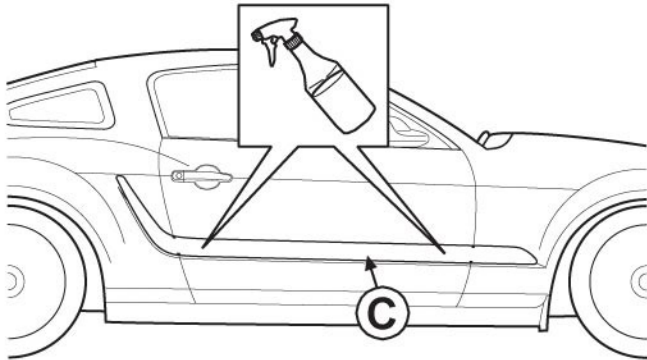

3

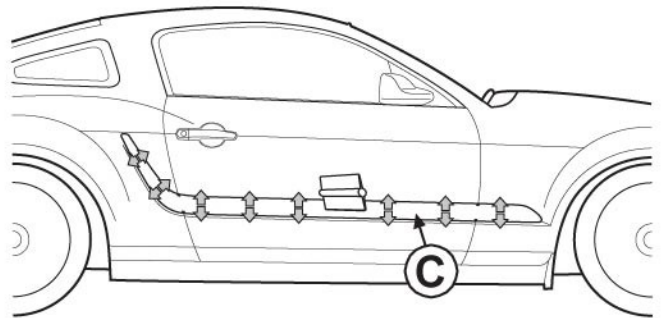

4

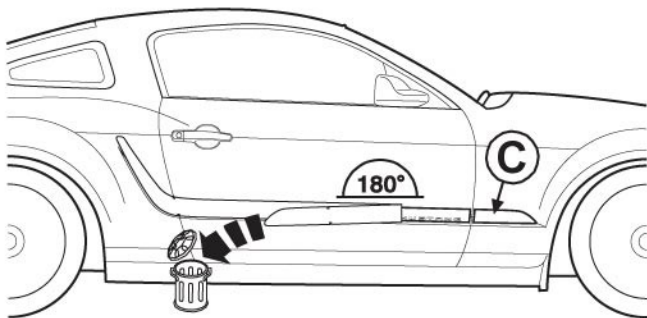

5

NOTE: IN THE EVENT OF AIR BUBBLES, USE A NEEDLE TO PUNCTURE A HOLE, THEN PUSH AIR OUT WITH SQUEEGEE SUPPLIED. NEVER REPOSITION OR REMOVE DECAL AFTER PRE-MASK HAS BEEN REMOVED.

NOTA: EN CASO DE FORMACIÓN DE BURBUJAS DE AIRE, UTILICE UNA AGUJA PARA PERFORAR UN ORIFICIO, LUEGO EMPUJE EL AIRE HACIA FUERA CON LA ESCOBILLA DE GOMA QUE SE SUMINISTRA. NO DEBE REACOMODAR O RETIRAR LA CALCOMANÍA UNA VEZ RETIRADA LA CINTA DE ENMASCARAR.

REMARQUE : DANS LE CAS DE LA PRÉSENCE DE BULLES D'AIR, PERCEZ-LES AVEC UNE AIGUILLE, PUIS RETIREZ- EN L'AIR À L'AIDE DU RACLOIR FOURNI. NE DÉPLACEZ PAS ET NE RETIREZ PAS LA DÉCALCOMANIE UNE FOIS LE CACHE RETIRÉ.

Congratulations!

You've purchased a Genuine Ford Brand Accessory designed, engineered, and built specifically for your Ford vehicle. We have made every effort to ensure that the Racing Stripe Decal is top quality in terms of fit, durability, finish and ease of installation.

At Ford Customer Service Division,
customer satisfaction is our number one priority!

¡Felicidades!

Acaba de comprar un Accesorio marca Ford Genuino, diseñado y construido específicamente para su vehículo Ford. Hemos realizado todos los esfuerzos necesarios para que este Calcomanía A Rayas Para Autos De Carreras sea de la mejor calidad en cuanto a ajuste, durabilidad, acabado y facilidad de instalación.

¡Para la División de Atención al Cliente de Ford, la satisfacción del cliente es nuestra principal prioridad!

Félicitations !

Vous avez acheté un accessoire Ford d'origine, conçu et réalisé spécialement pour votre véhicule Ford. Nous avons tout mis en œuvre pour que la Bandes De Decal Comanie De Course soit de la plus haute qualité au niveau de l'adaptabilité, de la durabilité de la finition et de la facilité d'installation.

Dans la division du service après-vente Ford, la satisfaction du client a priorité absolue !



Ford Customer Service Division



ACCESSORIZE YOUR VEHICLE AT: fordaccessories.com

